

## ΑΝΑΨΥΚΤΙΚΑ | Ψυγείο πάγκου

ΒΙΤΡΙΝΕΣ ΑΝΑΨΥΚΤΙΚΩΝ ▶ ΣΕΙΡΑΣ DC ▶ ΣΥΡΟΜΕΝΕΣ ΠΟΡΤΕΣ

DC 85S

CUSTOMIZATION  
AVAILABLE  
PERSONALIZZAZIONE  
DISPONIBILE

## ΛΕΠΤΟΜΕΡΕΙΕΣ

Ανεξάρτητοι  
διακόπτες για  
εσωτερικό φωτισμό  
και μετώπη

## ΓΕΝΙΚΑ ΧΑΡΑΚΤΗΡΙΣΤΙΚΑ

- 85lt ψυγείο αναψυκτικών πάγκου
- Λευκή λαμαρίνα εξωτερικά και εσωτερικά
- Εξατμιστής Roll-Bond με υποβοήθηση ανεμιστήρα
- Χειροκίνητη Απόψυξη
- Κυκλοπεντάνιο ως Παράγοντας Αφρού Μόνωσης (45mm σε κάθε πλευρά)
- Μηχανικός θερμοστάτης
- Ηλεκτρονική ένδειξη θερμοκρασίας
- Πόρτα με αυτόματη επαναφορά
- Αφαιρούμενο Λάστιχο πόρτας
- Ρυθμιζόμενες σχάρες: 6τμχ.
- Ανεξάρτητοι διακόπτες εσωτερικού φωτισμού και μετώπης
- Σκληρυμένο τζάμι ασφαλείας
- Κλειδαριά στον βασικό εξοπλισμό
- Εσωτερικός φωτισμός/Λάμπα φθορίου στην μετώπη
- 4 Ρυθμιζόμενα ποδαράκια

## ΤΕΧΝΙΚΕΣ ΠΡΟΔΙΑΓΡΑΦΕΣ

Χωρητικότητα	85 L
Θερμοκρασία	+1° ~ +10°C
Κατανάλωση	0 kWh/24h
Ονομαστική ισχύς	160 W
Επίπεδο θορύβου	55 dB(A)
Καθαρό Βάρος	47 Kg
Μεικτό βάρος	50 Kg
Εξωτερικές διαστάσεις (ΠχΒχΥ σε mm)	630x390x980
Εσωτερικές διαστάσεις (ΠχΒχΥ σε mm)	550x230x630
Διαστάσεις συσκευασίας (ΠχΒχΥ σε mm)	680x410x1100
Ποσότητα φόρτωσης 20"/40"/40"HQ	95/192/192

## ΠΙΣΤΟΠΟΙΗΤΙΚΑ

CE RoHS



## ΔΙΑΣΤΑΣΕΙΣ ΠΡΟΪΟΝΤΟΣ

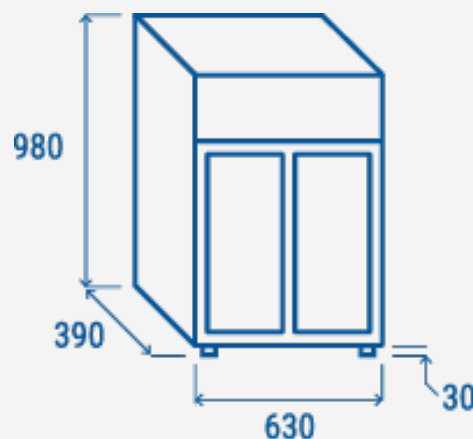

COOL HEAD EUROPE

We make the world a cooler place



www.coolheadeurope.com